



**Warning Before Installation / Warnung vor der Installation / Waarschuwing voor installatie**

The product must be installed and protected in a location that is not easily accessible, and is away from impacts or heavy vibration. For example, at the location where the surveillance cameras are looking down or installed at high positions such as on a wall, or at least 3 meters above the ground.  
Das Produkt muss an einem geschützten Ort installiert werden, der nicht ohne Weiteres zugänglich und vor Stößen oder starken Vibrationen geschützt ist.  
Beispiele für eine solche Installation wären etwa Orte, an denen Überwachungskameras nach unten ausgerichtet oder an einer erhöhten Position (mindestens drei Meter über dem Boden) angebracht sind – etwa an einer Wand.

The product should be used in compliance with local laws and regulations.  
Das Produkt sollte in Übereinstimmung mit den örtlichen Gesetzen und Vorschriften verwendet werden.  
Het product dient te worden gebruikt conform lokale wetgeving en regelgeving.  
Do not install the product on an unstable mount or surface. Installieren Sie das Produkt nicht auf einer instabilen Halterung oder Oberfläche.  
Installeer het product niet op een onstabiele standaard of oppervlak.  
Do not disassemble the camera or perform maintenance task when power is connected.  
Zerlegen Sie die Kamera nicht, und führen Sie keine Wartungsarbeiten durch, wenn.  
Demonteer de camera niet en pleeg geen onderhoud terwijl de stroom is aangesloten.

Before installation, the product should be stored in a dry and ventilated environment.  
Vor der Installation sollte das Produkt in einer trockenen und belüfteten Umgebung gelagert werden.  
Het product moet voor de installatie worden opgeborgen in een droge en eventuele omgeving.  
Use only accessories that comply with the technical specifications of the product.  
Verwenden Sie nur Zubehör, das den technischen Spezifikationen des Produkts entspricht.  
Gebruik alleen accessoires die voldoen aan de technische specificaties van het product.  
Please contact Pelco's certified dealers for power adapters.  
Bitte wenden Sie sich an die zertifizierten Händler von Pelco für Netzteile.  
Neem contact op met gecertificeerde Pelco dealers voor stroomadapters.



**Zanim zaczniesz — zalecenia dotyczące bezpieczeństwa / Перед установкой / Upozornění před instalací**

Produkt należy zainstalować i zabezpieczyć w miejscu, które nie jest łatwo dostępne i nie jest narażone na silne wstrząsy lub wibracje. Na przykład w miejscu, w którym kamery monitoringu są skierowane w dół lub są zainstalowane na wysokości na słupie, ścianie lub przynajmniej 3 metry powyżej podłoża.  
Это изделие следует устанавливать в защищенном, труднодоступном месте, обеспечивающем защиту от воздействия ударов и сильных вибраций. Например, следует устанавливать камеры наблюдения на большой высоте не менее 3 метров над землей — на столбе или стене, так чтобы камеры были направлены вниз.  
Produkt je nutné nainstalovat do místa bez snadného přístupu, mimo nárazy či silné vibrace a tak, aby byl chráněný. Může jít například o místo, kde kamery sledují prostředí pod sebou, nebo o vyšší polohu, například sloup, zeď či umístění nejméně 3 metry nad zemí.  
Produkt należy używać zgodnie z lokalnymi przepisami.  
Эксплуатация изделия должна осуществляться в соответствии с местными законами и нормами.  
Produkt je potřeba používat v souladu s místními zákony a předpisy.  
Nie instalować produktu na niestabilnych mocowaniach lub powierzchniach.  
Не устанавливайте это изделие на неустойчивых креплениях или поверхностях.  
Neinstalujte produkt na nestabilním podkladu nebo povrchu.  
Nie demontować kamery ani nie przeprowadzać czynności konserwacyjnych przy włączonym zasilaniu.  
Nerozdeberte kameru ani neprovádějte její údržbu, pokud je připojena k napájení.  
Не разбирайте камеру и не выполняйте процедуры по ее техническому обслуживанию при подключенном питании.

Produkt przed instalacją należy przechowywać w suchym i dobrze wentylowanym środowisku.  
До установки это изделие следует хранить в сухом, хорошо проветриваемом месте.  
Před instalací by měl být produkt skladován v suchém a větraném prostředí.  
Używać wyłącznie akcesoriów spełniających specyfikacje techniczne produktu.  
Используйте только принадлежности, отвечающие техническим характеристикам изделия.  
Používejte pouze příslušenství, které odpovídá technickým specifikacím produktu.  
Aby získala informace o zasilacích, prosíme o kontakt z autorizovanými dealery Pelco.  
Síťové adaptéry lze získat u certifikovaných prodejců společnosti Pelco.  
Если вам требуются адаптеры питания, обратитесь к сертифицированным дилерам Pelco.

**Package Contents / Packungsinhalt / Inhoud van de verpakking**

検査包装内容物 / 検査包装内容 / パッケージ内容の確認

Vérifier le contenu de l'emballage / Verifique o conteúdo da embalagem / Compruebe el contenido del embalaje

Sprawdź zawartość pakietu / Проверка комплекта поставки / Obsah balení

Verifi care il contenuto della confezione / Ambalajın İçindekileri Kontrol Edin / Paketinnehåll / Kassens indhold / Isi Kemasan مكونات الحزمة

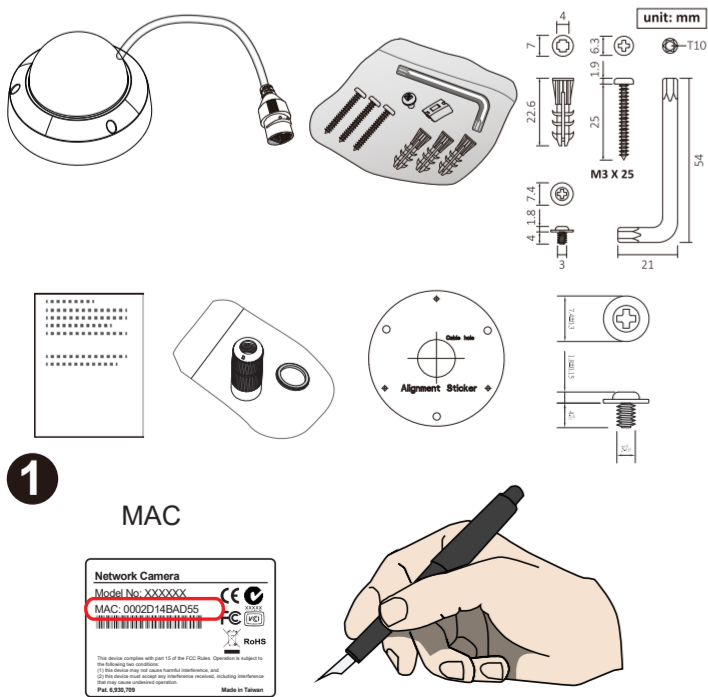

**安裝前應注意事項 / 安裝警告 / インストール前の注意**

本產品必須安裝並放置在不容易拿取的位置，且必須遠離衝擊或劇烈震動。例如，請安裝在讓監視攝影機能朝下監看的位 置，或安裝在牆壁或離地至少 3 公尺的高處。  
本产品必須安裝在不易接近的地点，妥善保护，避免受到冲击或强烈振动。例如，安装在可让监控摄像头保持俯视的地点或较高位置，如墙壁或距地面至少 3 米的位置。  
本製品は手が届きにくく、衝撃や大きな振動のない場所に設置し、保護する必要があります。例えば、監視カメラが見下ろす場所、またはボールの上や壁、床面から3メートル以上の高い位置に設置します。  
在安裝本產品前，請將產品存放在乾燥且通風的環境。  
安裝前，應將本产品存放在干燥、通风的环境下。  
設置する前、本製品は乾燥した通気の良い環境に保管してください。  
僅使用符合本产品技術規格的配件。  
仅使用符合本产品技术规格的配件。  
本製品の技術仕様と準拠した付属品のみを使用してください。  
如需電源供應器，請聯繫 Pelco 認證經銷商。  
如需电源适配器，请联系 Pelco 认证经销商。  
電源アダプタについては Pelco の既定販売店にお問い合わせください。  
セキュリティ基準 (新規則第 34 条の 10)

「本製品は 電気通信事業者（移动通信会社、固定通信会社、インターネットプロバイダ等）の通信回線（公衆無線 LAN を含む）に直接接続することができません。本製品をインターネットに接続する場合は、必ずルータ等を経由し接続してください。」



**Avvertenza prima dell'installazione / Kurulum Öncesi Uyarılar / Varning innan installation**

Il prodotto deve essere installato e protetto in un luogo non facilmente accessibile e lontano da urti o forti vibrazioni. Ad esempio, nel luogo in cui le telecamere di sorveglianza guardano verso il basso o sono installate in posizioni elevate, ad esempio su un palo, un muro o almeno 3 metri dal suolo.  
Ürün kolayca erişilemeyen ve darbe ya da ağır titreşimden uzaktaki bir yere kurulmalı ve korunmalıdır. Örneğin, güvenlik kameralarının aşağıya baktığı veya direk, duvar gibi yüksek pozisyonlara veya yerden en az 3 metre yüksekçe kurulduğu yerler.  
Produkten måste installeras och skyddas på en plats som är svåråtkomlig och på säkert avstånd från stötar eller kraftiga vibrationer, exempelvis på en plats där övervakningskamerorna tittar ner, högt upp på en vägg eller minst 3 meter ovanför marken.  
Il prodotto deve essere utilizzato in conformità con le leggi e i regolamenti locali.  
Ürün, yerel yasa ve yönetmeliklerle uyumlu kullanılmalıdır.  
Produkten ska användas i enlighet med lokala lagar och föreskrifter.  
Prima dell'installazione, il prodotto deve essere conservato in un ambiente asciutto e ventilato.  
Kurulumdan önce, ürün kuru ve havalandırılmış bir ortama saklanmalıdır.  
İnan installation ska produkten förvaras i en torr och ventilerad miljö.  
Utilizzare solo accessori conformi alle specifiche tecniche del prodotto.  
Yalnızca ürünün teknik özelliklerine uygun aksesuarları kullanın.  
Använd endast tillbehör som överensstämmer med produktens tekniska specifikationer.  
Si prega di contattare i rivenditori certificati di Pelco per adattatori di alimentazione.  
Güç adaptörleri için Pelco'nun yetkili bayileriyle temasa geçin.  
Kontakta Pelcos certifierade återförsäljare för nätadaptertr.

**Hardware Installation / Hardwareinstallation / Hardware installeren**

硬體架設 / 硬件安装 / ハードウェア・インストレーション

Installation du matériel / Instalação de Hardware / Instalación del hardware

Instalacja sprzętu / Монтаж оборудования / Instalace hardwaru

Installazione hardware / Donanım Montajı / Installation av hårdvara

Installation af hardware / Pemasangan Perangkat Keras تركيب الأجهزة

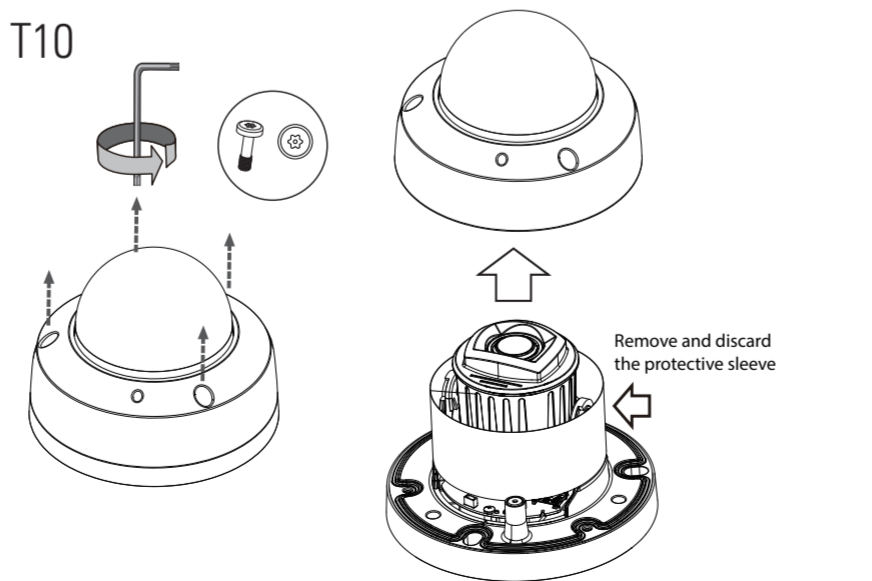

**Avertissement avant installation / Aviso antes da instalação / Advertencia antes de la instalación**

Le produit doit être installé et protégé dans un endroit difficilement accessible, à l'abri des chocs et des vibrations importantes. Installez par exemple le produit à un endroit où les caméras de surveillance sont dirigées vers le bas ou positionnées en hauteur, comme sur un poteau, un mur ou au moins à 3 mètres du sol.  
O produto deve ser instalado e protegido em um local que não seja facilmente acessível, e estar longe de impactos ou vibrações fortes. Por exemplo, no local onde as câmeras de vigilância estão olhando para baixo ou instaladas em altas posições como em um poste, parede, ou, pelo menos, 3 metros acima do solo.  
El producto debe instalarse y protegerse en un lugar que no sea fácilmente accesible y donde no se someta a impactos o fuertes vibraciones. Por ejemplo, en el lugar donde las cámaras de vigilancia miran hacia abajo o se instalan en posiciones altas, como en un poste, una pared o al menos 3 metros sobre el suelo.  
Utilisez le produit conformément aux lois et réglementations locales.  
O produto deve ser utilizado em conformidade com as leis e regulamentos locais.  
El producto debe usarse de acuerdo con las leyes y regulaciones locales.  
N'installez pas le produit sur un support ni sur une surface instables.  
Não instale o produto em uma montagem ou superfície instável.  
No instale el producto en un estante o soporte inestables.  
Ne démontez pas la caméra et n'effectuez pas de travaux de maintenance lorsque celle-ci est sous tension.  
Não desmonte a câmera ou execute tarefas de manutenção quando a alimentação estiver ligada.  
No desmonte la cámara ni realice tareas de mantenimiento cuando esté conectada la alimentación.

Avant l'installation, entreposez le produit dans un endroit sec et ventilé.  
Antes da instalação, o produto deve ser armazenado em local seco e ventilado.  
Antes de la instalación, el producto debe almacenarse en un entorno seco y ventilado.  
N'utilisez que des accessoires conformes aux spécifications techniques du produit.  
Utilize apenas acessórios que estejam em conformidade com as especificações técnicas do produto.  
Use solo accesorios que cumplan con las especificaciones técnicas del producto.  
Veuillez contacter les revendeurs certifiés Pelco pour les adaptateurs d'alimentation.  
Favor entrar em contato com revendedores certificados da Pelco sobre adaptadores de corrente.  
Póngase en contacto con los distribuidores certificados de Pelco para los adaptadores de corriente.



**Advarsel inden installation / Peringatan Sebelum Pemasangan / تحذيرات قبل التركيب**

Produktet skal installeres på et sted, der ikke er let tilgængeligt, og hvor det beskyttes mod stød eller kraftige vibrationer. For eksempel på det sted, hvor overvågningskameraerne vender nedad eller er installeret i høje positioner såsom på en væg eller mindst 3 meter over jorden.  
Produk harus dipasang dan dilindungi di lokasi yang tidak mudah dijangkau, serta jauh dari benturan atau getaran hebat. Misalnya, di lokasi di mana kamera pengawasan mengarah ke bawah atau dipasang di posisi tinggi seperti di atas tiang, tembok, atau minimal 3 meter di atas tanah.

يجب تثبيت المنتج وحمايته في موقع لا يمكن الوصول إليه بسهولة، ويكون بعيدًا عن التأثيرات أو الاهتزازات الشديدة. على سبيل المثال، في موقع حيث تنظر كاميرات المراقبة إلى أسفل أو تم تثبيتها في مواقع عالية على سبيل المثال، على عمود أو جدار أو على الأقل 3 أمتار فوق الأرض.

Produktet skal anvendes i overensstemmelse med lokale love og regler.  
Produkt harus digunakan sesuai dengan undang-undang dan aturan setempat.  
يجب استخدام المنتج وفقاً للقوانين واللوائح المحلية.  
Produktet må ikke installeres på et ustabilt beslag eller underlag.  
Jangan memasang produk di atasudukan atau permukaan yang tidak stabil.  
لا يتم تثبيت المنتج على حامل أو سطح غير مستقر.  
Undlad at skille kameraet ad eller at udføre vedligeholdelsesopgaver, når strømmen er tilsluttet.  
Jangan membongkar kamera atau melakukan kerja perawatan dalam kondisi daya terhubung.

Forud for installationen skal produktet opbevares i et tørt og ventileret miljø.  
Sebelum pemasangan, produk harus disimpan di lingkungan yang kering dan berventilasi.  
قبل التثبيت، يجب أن يتم تخزين المنتج في بيئة جافة وجيدة التهوية.  
Anvend udelukkende tilbehør, der overholder produktets tekniske specifikationer.  
Gunakan hanya aksesoris yang sesuai dengan spesifikasi teknis produk.  
استخدم فقط الملحقات التي تتوافق مع المواصفات الفنية للمنتج.  
Kontakt Pelcos certifierede forhandlere med henblik på strømadaptere.  
Silakan hubungi dealer bersertifikat PELCO untuk adapter daya.

يرجى الاتصال بتجار PELCO المعتمدين لمهايئات الطاقة. لا يتم بلك الكاميرا أو تاجر مهمة الصيانة أثناء توصيل الطاقة.

**NOTE:**

- 1. The camera is only to be connected to PoE networks without routing to outside plants.
- 2. For PoE connection, use only UL listed I.T.E. with PoE output.
- 3. If powered by a power adapter, the adapter should be properly grounded.

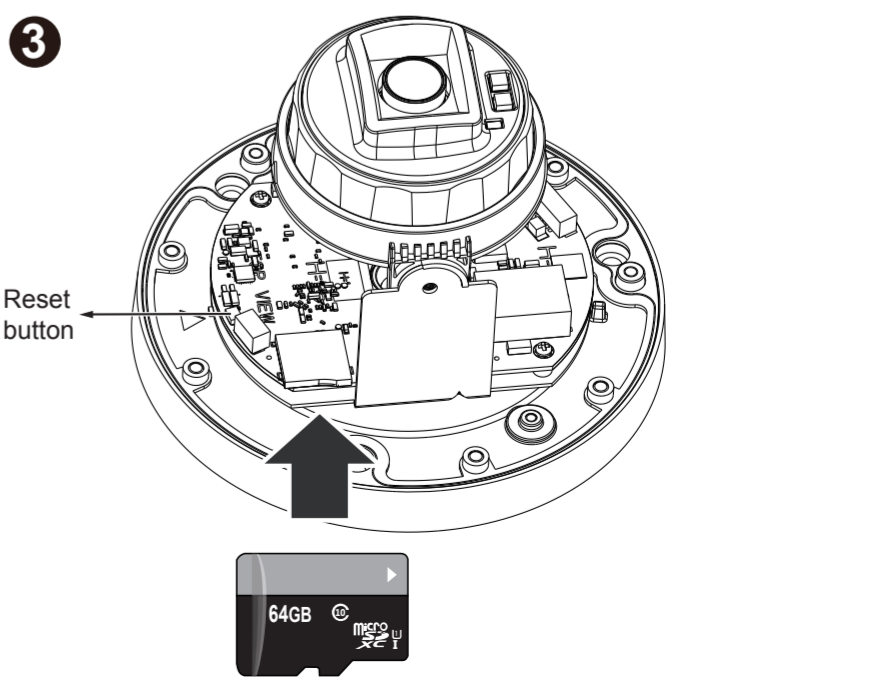

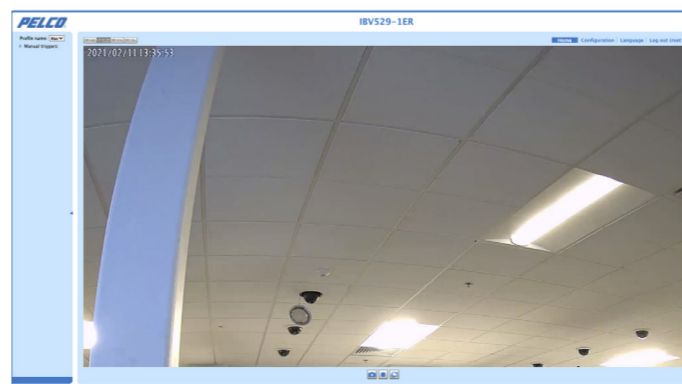
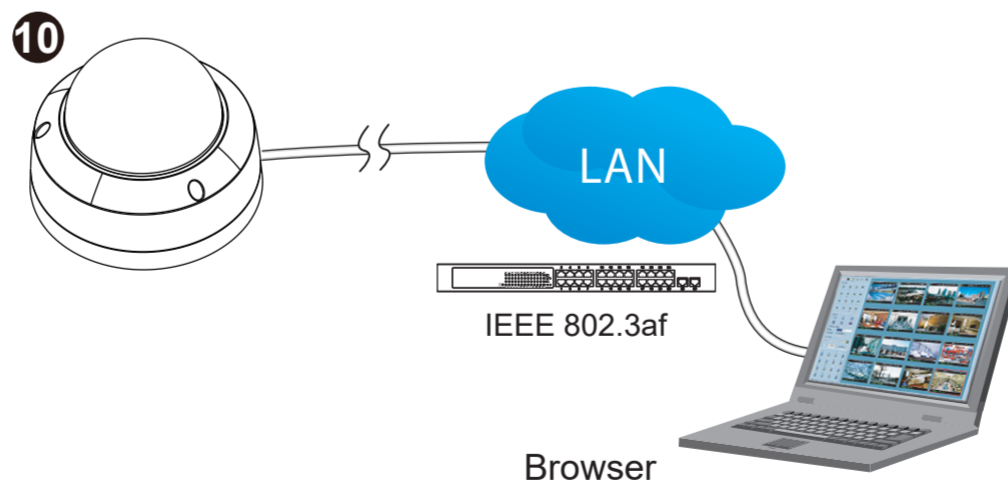
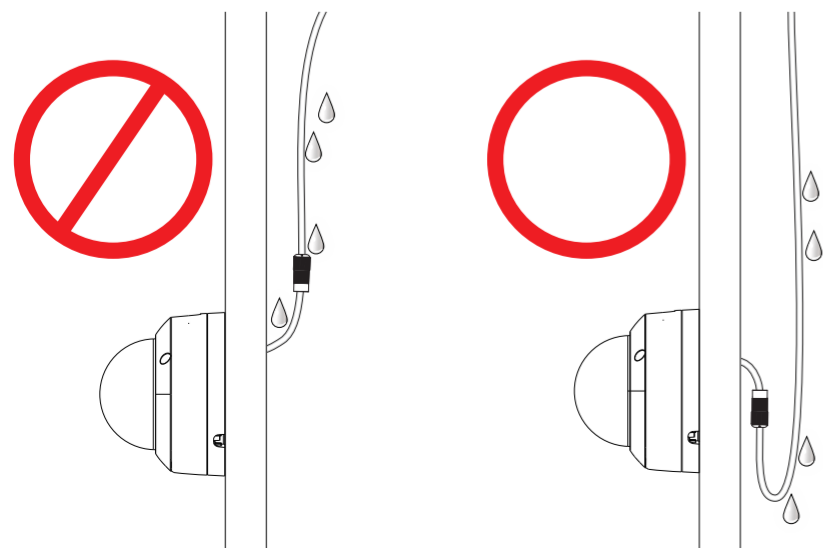
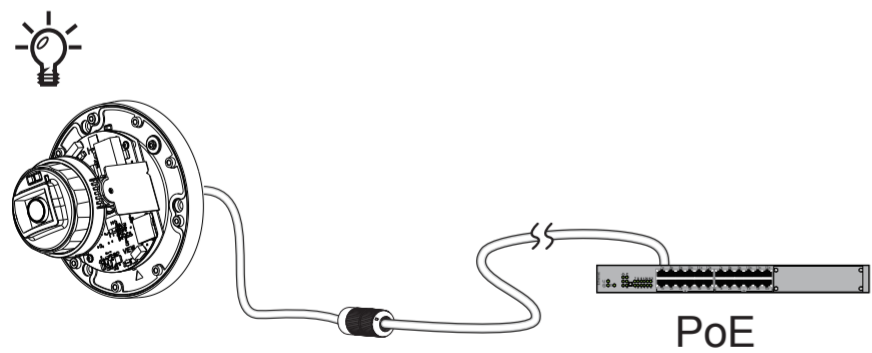
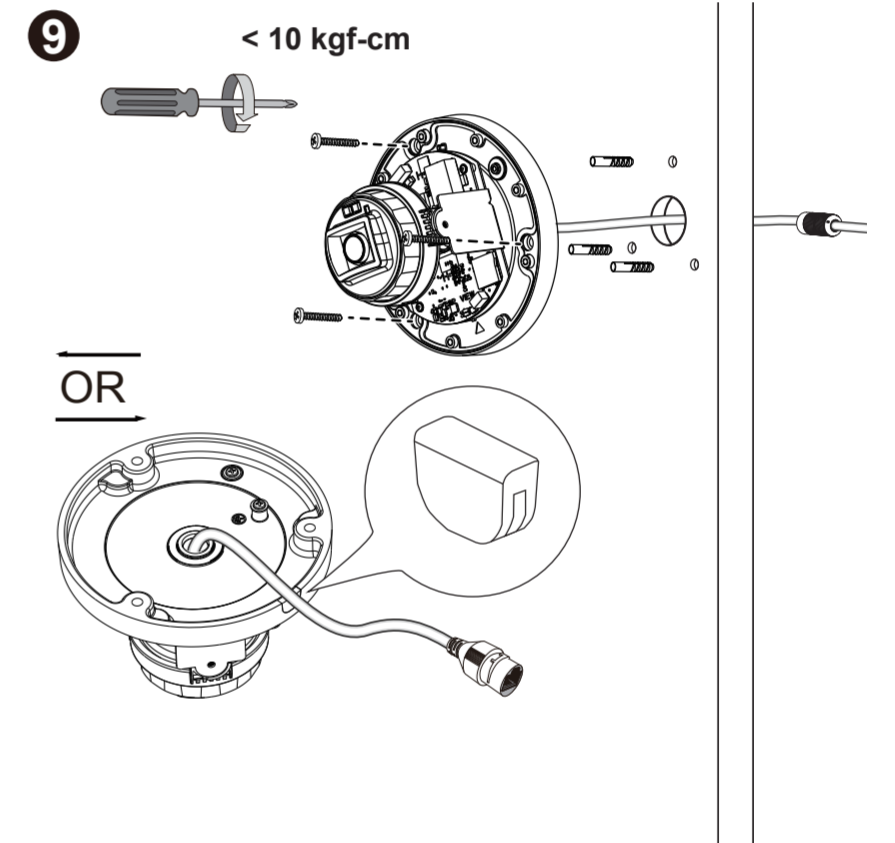
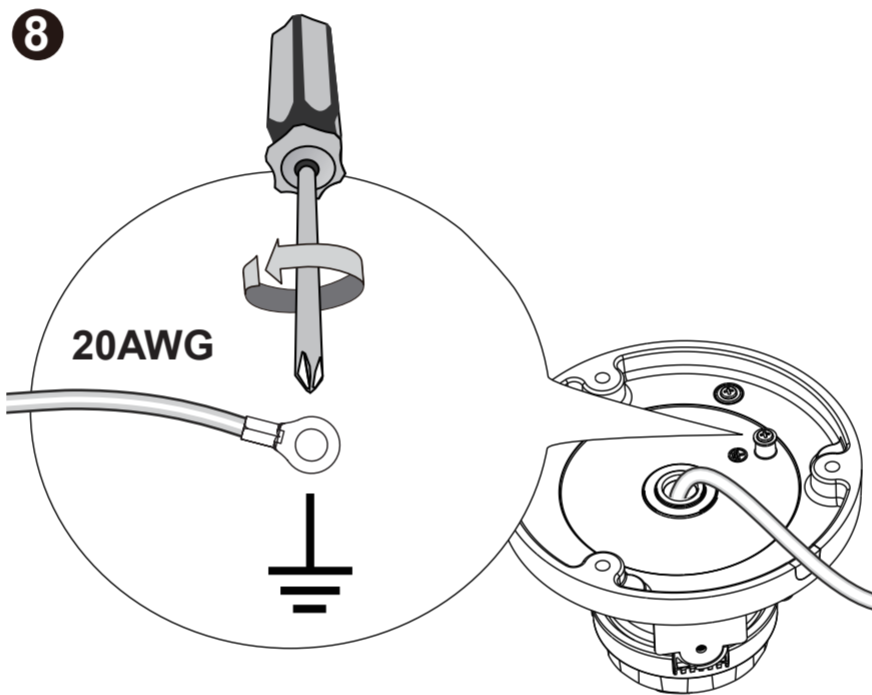
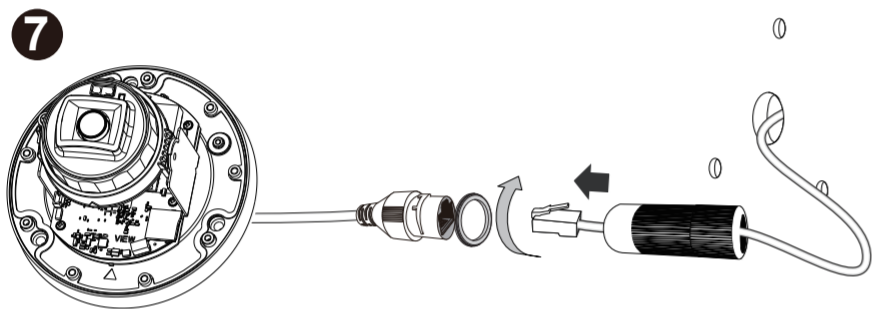
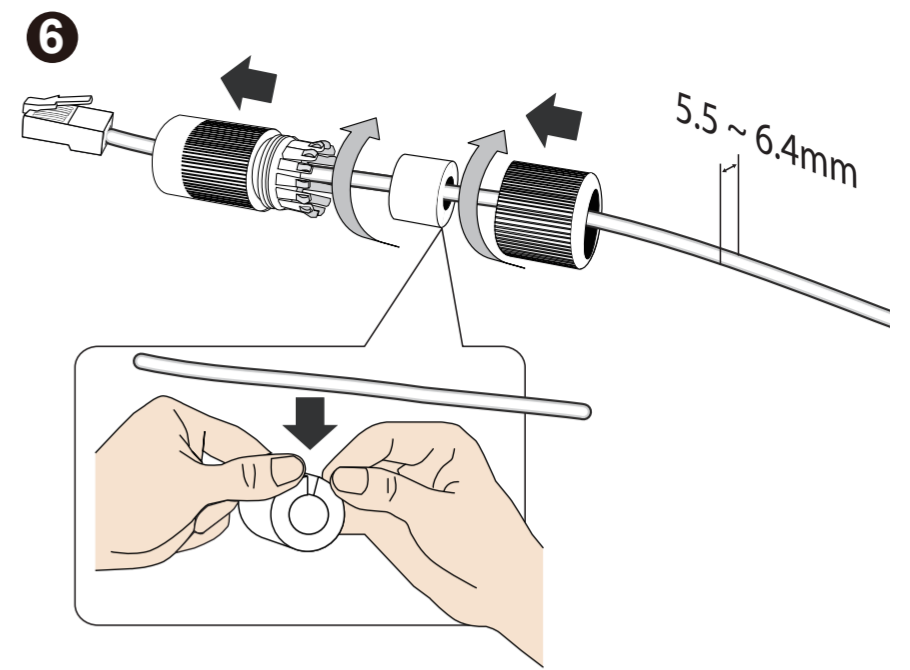
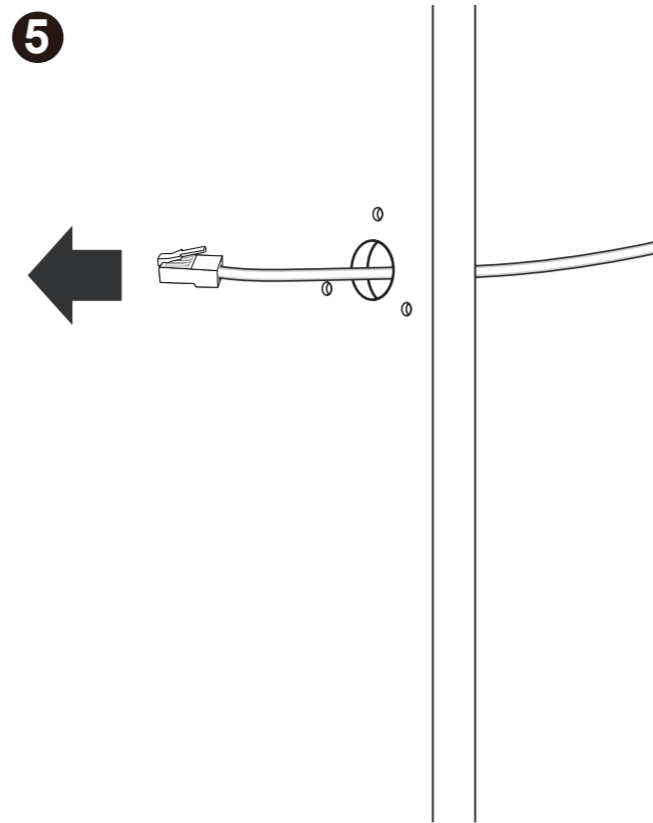
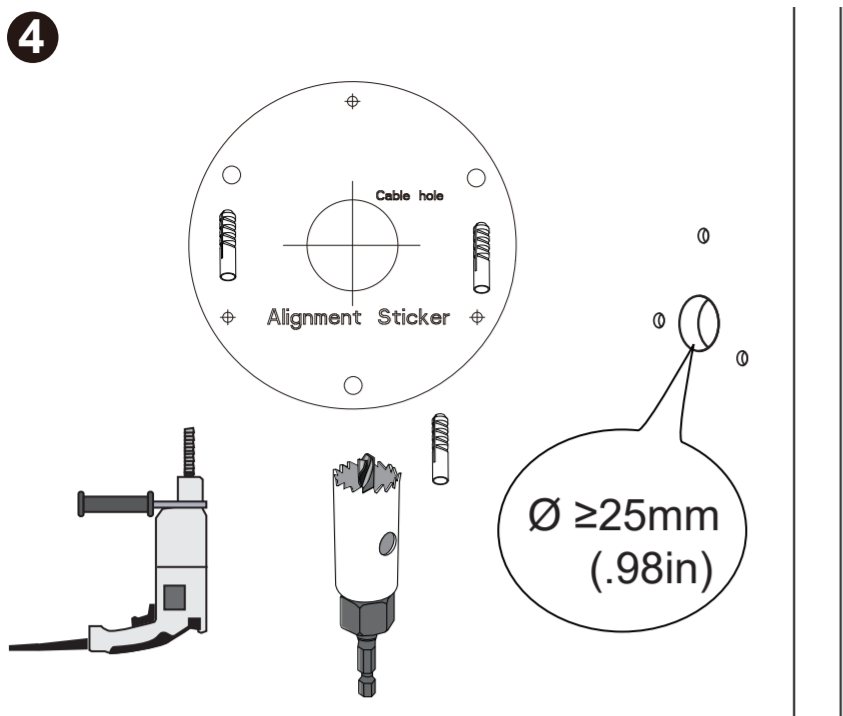

**NOTE:**

For security purposes, you must create a user password when you access the camera for the first time. Out-of-the-box, the camera has a user name of "root" and no password is assigned. Until you set an administrative user password, the camera does not allow video to stream or for you to change configurations.

11

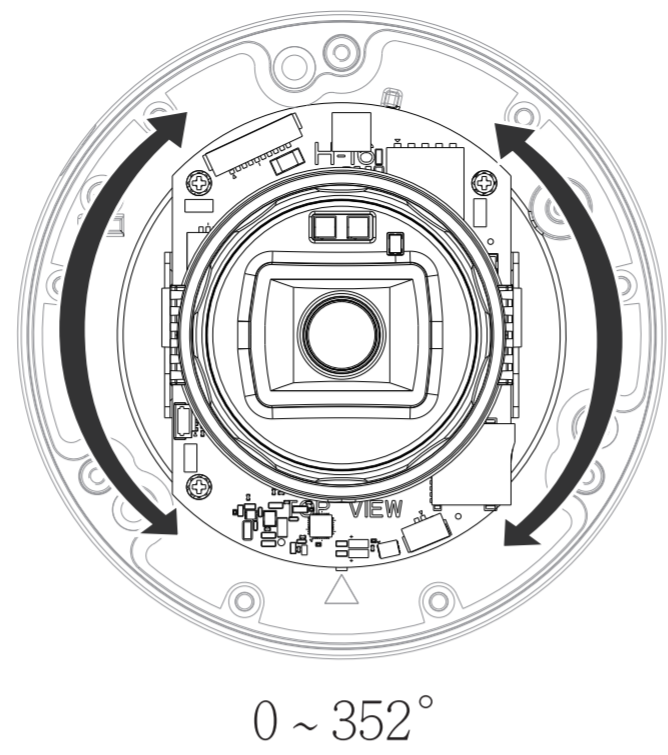
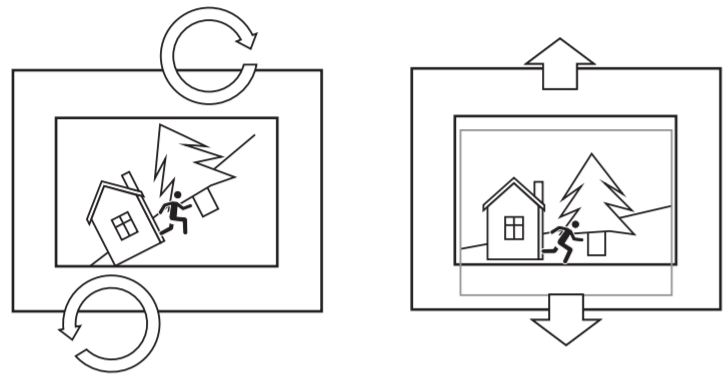
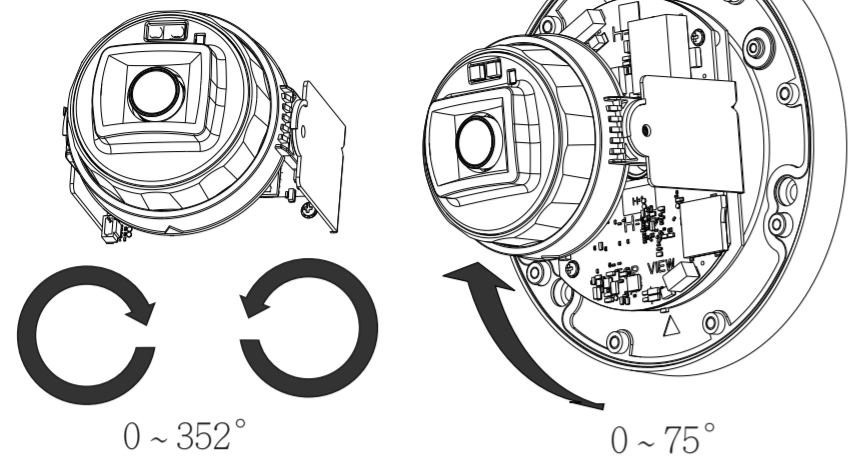

12

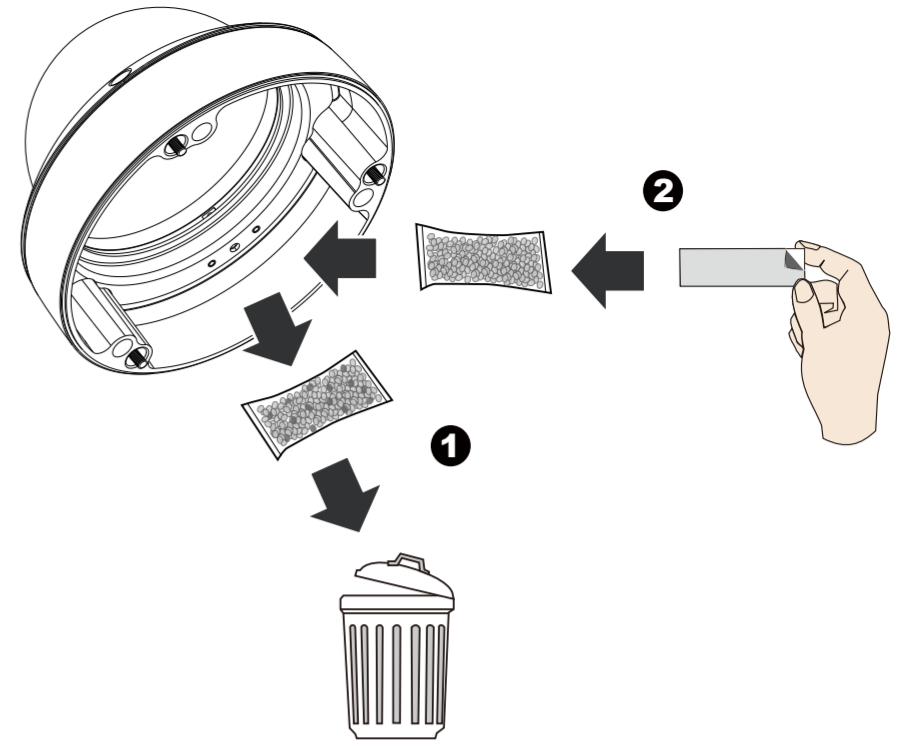

13

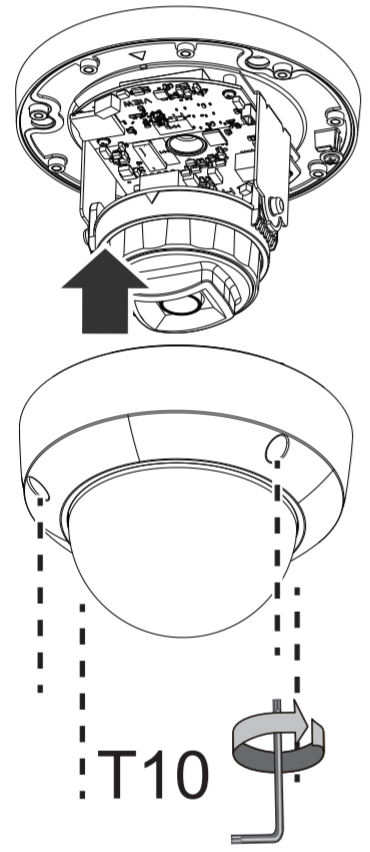

14

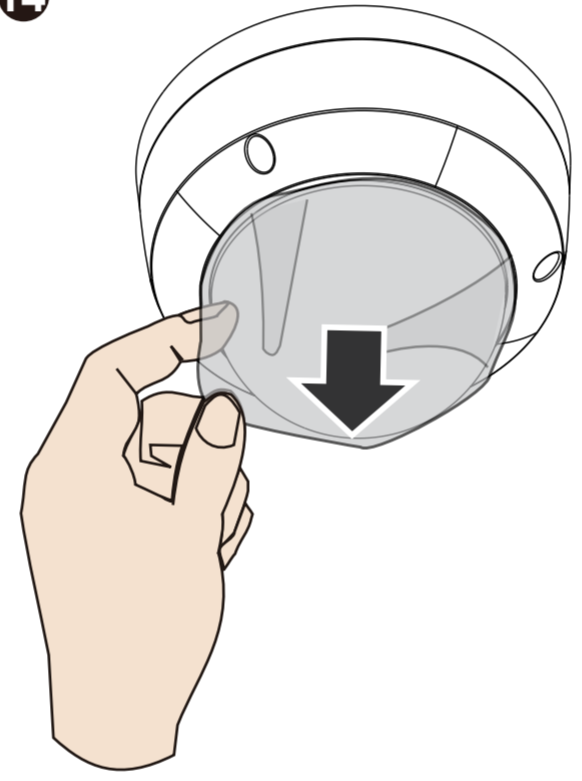

All specifications are subject to change without notice.  
Copyright © 2021 Pelco INC. All rights reserved.

**Pelco, Inc.**  
625 W. Alluvial, Fresno, California 93711 United States  
**USA & Canada** Tel (800) 289-9100 Fax (800) 289-9150  
**International** Tel +1 (559) 292-1981 Fax +1 (559) 348-1120  
**[www.pelco.com](http://www.pelco.com)**